



Tabelón

Manual de instalación

**CERÁMICA
SANTIAGO®**



Índice

Tabelón	4
Ficha técnica	4
Ventajas del Tabelón	5
Traslado y acopio	5
Limitaciones de uso	6
Proceso de instalación	7
Materiales del sistema constructivo	7
Herramientas recomendadas	9
Pasos previos a la instalación	10
Instalación	10
Anexo	20

El tabelón es un sistema de tabiquería cerámica machihembrada, que proporciona seguridad en el ensamblaje de piezas. Esta solución de tabiquería no estructural fue diseñada para la ejecución rápida y seca con un mínimo número de piezas.

La división de espacios interiores que entrega el Tabelón, da una gran sensación de solidez. A ello hay que agregar que el producto que se utiliza es duradero, resistente a la humedad y de rápida instalación. Ello permite el revestimiento directo del tabique o bien un enlucido de yeso.

Ficha técnica

Solidez en tabiques interiores	
Dimensiones (cm) ⁽¹⁾	44 x 6 x 45
Peso (kg) ⁽²⁾	9,3
Peso (kg/m ²)	46,5
Unidades/m ²	5
Cantería 1,2 cm	60
Unidades por pallet	56

Propiedades ⁽³⁾	
Densidad unidad	802 Kgf/m ³
Compresión unidad	20 Kgf/cm ²
Compresión prismática	12 Kgf/cm ²
Módulo de elasticidad	52.886 Kgf/cm ²
Compresión diagonal	7,5 Kgf/cm ²
Adherencia	8,8 Kgf/cm ²

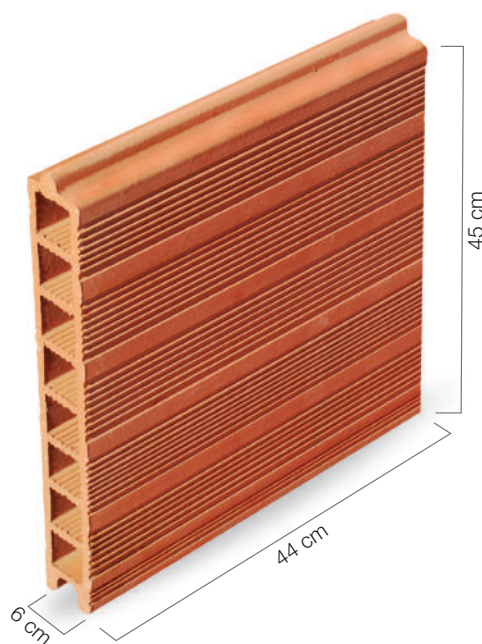
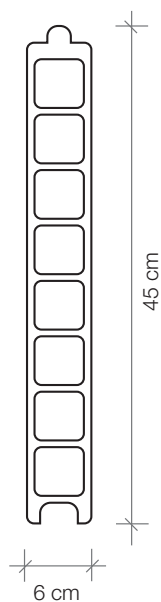

⁽¹⁾ +/- 10 mm en largo y alto / 3 mm en espesor.

⁽²⁾ El peso del producto se mide en base seca.

⁽³⁾ Informe DICTUC N° 1067540, sobre probetas tipo.

Ventajas del Tabelón



Solución Sólida

Las cualidades de la cerámica roja permiten que las obras realizadas con el Tabelón gocen de solidez y resistencia.



Secado Rápido

Gracias al pegamento en base a yeso, la instalación del tabique se puede considerar como una faena seca, el pegamento requiere menos de una hora.



Fácil Montaje

La instalación del Tabelón es fácil y rápida, lo que permite dar soluciones definitivas en el corto plazo.



Adaptable Variados Revestimientos

La planeidad del tabique y su textura rasguñada, permiten que pueda ser revestido directamente con diversos materiales de terminación.



Minimiza la Ocurrencia de Grietas

Debido a su sistema de instalación, las dilataciones absorben las deformaciones cíclicas de un sismo, evitando que la estructura resistente le traspase cargas al tabique.



Resistente a la Humedad

Los materiales que componen el Tabelón, permiten mantener el estado higroscópico al absorber y despedir la humedad ambiente, sin alterar sus características.



Resistente al Fuego

Al combinar el bloque cerámico con otros materiales de revestimiento, se puede llegar a niveles de resistencia F120.

Traslado y acopio

Para mantener el Tabelón en buen estado, es fundamental que el traslado y acopio del mismo se haga en buenas condiciones.

El traslado de los tabiques se realiza por camión, cada uno de éstos traslada 28 pallets.



Limitaciones de uso

El Tabelón tiene limitaciones relacionadas con las dimensiones. Permite una altura máxima de 3,3 m y la distancia horizontal máxima entre elementos estructurales, es de 5 m (superficie máxima entre elementos estructurales no mayor a 11,5 m²). Para dimensiones mayores, consultar con el departamento técnico de Cerámica Santiago.

Para estos efectos, un encuentro en "T" es considerado un refuerzo. También es posible regular la superficie máxima con un pilar metálico, el que deberá estar dilatado del Tabelón. El pilar metálico, deberá a su vez estar dilatado superiormente de la loza para no modificar el cálculo del edificio.



El Tabelón se construye a partir de la pieza cerámica Tabelón, que es una pieza cerámica de grandes dimensiones y huecos horizontales. Estas piezas son adheridas con un pegamento en base a yeso.

El formato de la pieza está modulado de manera que la altura estándar de las viviendas, se ejecute con cinco hiladas completas de tabelón. En el caso de que la altura entre plantas sea distinta, la última pieza puede ser cortada, o por el contrario, se puede agregar una pieza de ajuste para modular a mayor altura.

Elementos necesarios para la Instalación

A. Materiales del sistema constructivo

1. Anclajes
2. Dilataciones de poliestireno
3. Camisa de protección de anclaje (manga de poliestireno) o tubo de PVC tipo conduit (16 mm)
4. Tabelón
5. Pegamento en base a yeso
6. Huincha de fibra de vidrio
7. Esquinero metálico
8. Revestimientos

1. Anclajes

Los anclajes son fierros estriados, que miden 8 mm de diámetro y 170 mm de largo.

Es fundamental que no se encuentren oxidados.

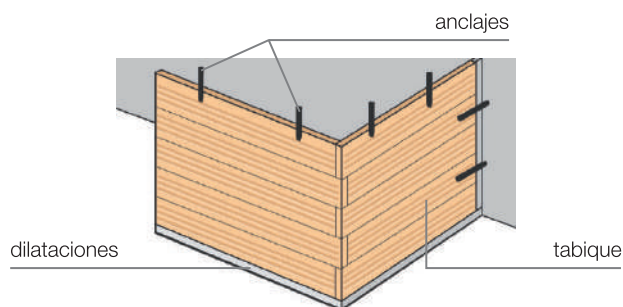

2. Dilataciones

Son huinchas de poliestireno expandido de 20 x 60 x 1000 mm. Para las dilataciones inferiores se utilizan densidades de 30 kg/m³ (alta densidad) y para las dilataciones laterales y superiores se utiliza poliestireno de 10kg/m³ (baja densidad).

3. Mangas de dilatación de anclajes

Estas mangas son tubos de espuma elastomérica o de poliestireno expandido con un diámetro interior de 9 mm. También es posible utilizar tubos de PVC Conduit de 16 mm.

4. Tabelón

Tabique cerámico machihembrado de dimensiones 44 x 45 x 6 cm.

5. Pegamento en base a yeso

Pegamento utilizado para adherir los tabiques cerámicos. También se utiliza para el retape de calados eléctricos, gasfitería y de los mismos anclajes del sistema constructivo. Otra de sus cualidades es que permite pegar planchas de yeso cartón y adherir las huinchas de poliestireno expandido.

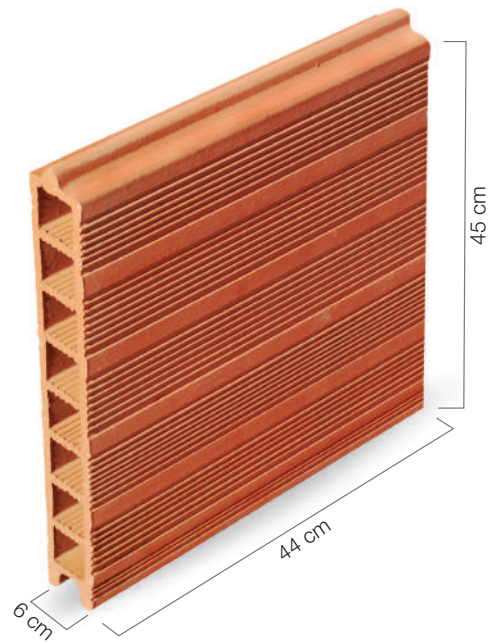

6. Huincha de fibra de vidrio

Se utiliza para los encuentros del tabique contra todo material estructural o de distinta naturaleza. El ancho de la huincha tiene que ser de 100 mm. Esta huincha cubre eventuales fisuras posteriores en el encuentro con distintos materiales.

7. Esquinero metálico

Es utilizado para proteger las esquinas expuestas a alto tráfico, protegiéndolas de los golpes naturales que tiene su uso.

8. Revestimientos

Los revestimientos pueden ser: enlucido de yeso, planchas de yeso cartón, pintura con o sin grano, cerámica, otros.

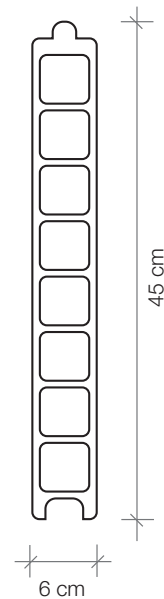

Rendimiento Estimado de los Materiales ⁽¹⁾		
Materiales por m²		
Fierro de construcción de 170 mm de largo	0,7	un / m ²
Manga de dilatación para anclajes	0,7	un / m ²
Poliestireno expandido de 30 kg/m ²	0,5	ml / m ²
Poliestireno expandido de 10 kg/m ²	1	ml / m ²
Saco de pegamento 30 kg	0,15	saco / m ²
Tabiques	5	un / m ²

⁽¹⁾ Rendimiento estimado en base a un proyecto de referencia.

B. Herramientas Recomendadas

Las herramientas necesarias para la construcción de un tabique Tabelón, son las siguientes:

- **Nivel de mano:** Nivel necesario para verificar el aplome de las reglas y posteriormente del tabique.
- **Espátula:** Para la manipulación del pegamento.
- **Plomo de carpintero:** Necesario para el aplome de las reglas metálicas.
- **Regla metálica:** Reglas de 40 x 40 x 2 mm que cumplen la función de mantener el plomo del tabique durante la instalación. Se recomienda el uso de reglas extensibles o telescópicas.
- **Regla de aluminio:** Regla de 2 m utilizada para verificar alineamiento entre unidades (vertical - horizontal - diagonal).
- **Disco diamantado de corte al agua:** Se utiliza para el corte de las piezas (terminación de las hiladas, para el calado de los anclajes, etc).
- **Ranuradora de muros:** Se usa para los calados de ductos eléctricos, cañerías, etc. Si bien es posible hacer los cortes con el esmeril, con la ranuradora se disminuyen los tiempos de instalación y se asegura un mejor acabado del calado.
- **Taladro:** Para el empotramiento de los anclajes en los muros estructurales se utiliza una broca de 8 mm y se realiza una perforación de no más de 5 cm de profundidad.
- **Fierro de construcción en forma de U:** Es útil para fijar la pieza cerámica a las reglas metálicas y evitar el desaplome del muro. También es recomendable utilizar herramientas de sujeción tipo pinzas sargento.
- **Huincha de medir:** Necesario para tomar las medidas que requiere la instalación.

Pasos Previos a la Instalación

Antes de instalar el Tabelón, se debe preparar el lugar donde se realizarán las obras.

El lugar de trabajo deberá estar limpio y sin escombros. Además, la superficie donde se instalará el tabique, tiene que estar trazada en pisos, cielos y muros con el ancho del tabique. Dependiendo del tipo de revestimiento, se traza una línea auxiliar de las medidas correspondientes.

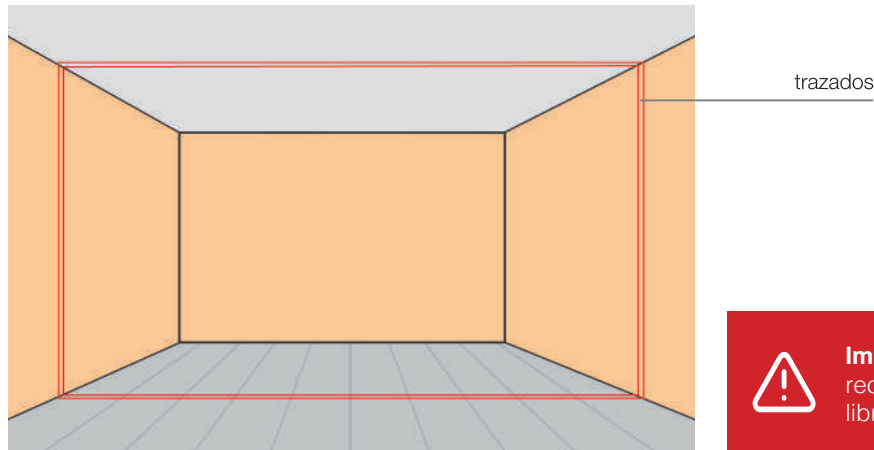

Importante: Al realizar instalación en edificios, es recomendable que el piso superior se encuentre libre de alzaprimas.

Instalación

A. Instalación de los anclajes

Los anclajes son de fierro estriado de 8 mm cortado a 170 mm de largo. Ellos se instalan a los elementos estructurales. Éstos se perforan con una broca de 8 mm de diámetro a una profundidad de 5 cm. En muros y losa de hormigón armado utilizar el pegamento en base y eso para fijar anclajes. En muros de albañilería utilizar adhesivo.

Anclajes en muros laterales: deben ir hilada por medio, en el centro del tabique. Por ejemplo, si tenemos un muro de 2,3 m de altura, el primer anclaje tiene que estar a 68 cm de altura y el segundo a 158 cm de altura, incluida dilatación. Si la altura es superior, hay que seguir instalando anclajes, hilada por medio.

Anclajes en muros superiores: no pueden estar separados entre ellos por más de 1,32 m. El anclaje más cercano al muro tiene que estar separado de él por 46 o 68 cm dependiendo de la traba (la primera pieza libre). Si la última pieza superior coincide con un anclaje, desplazarlo a la pieza anterior. No se requiere de anclajes inferiores a menos que el tabique sea adyacente a un borde de la losa, situación en la cual se instalarán los anclajes bajo los mismos criterios utilizados para los anclajes superiores.

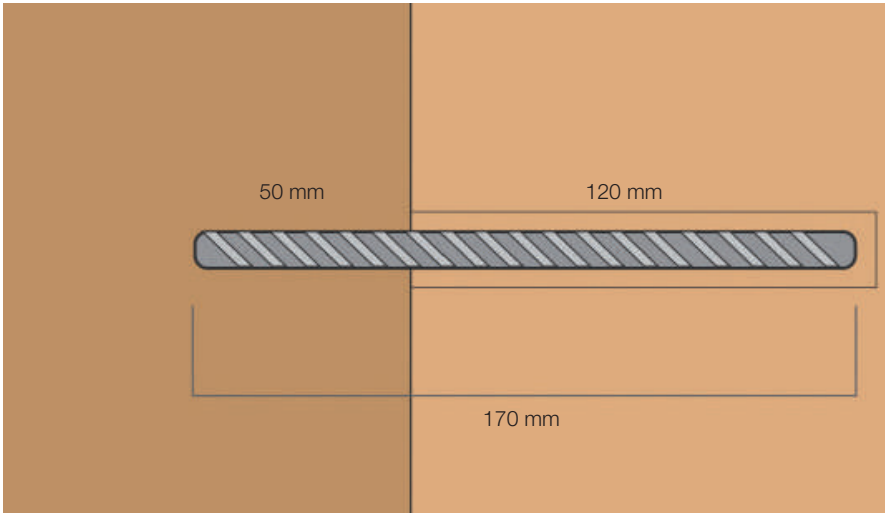

Medidas de anclajes

Anclajes en muros superiores

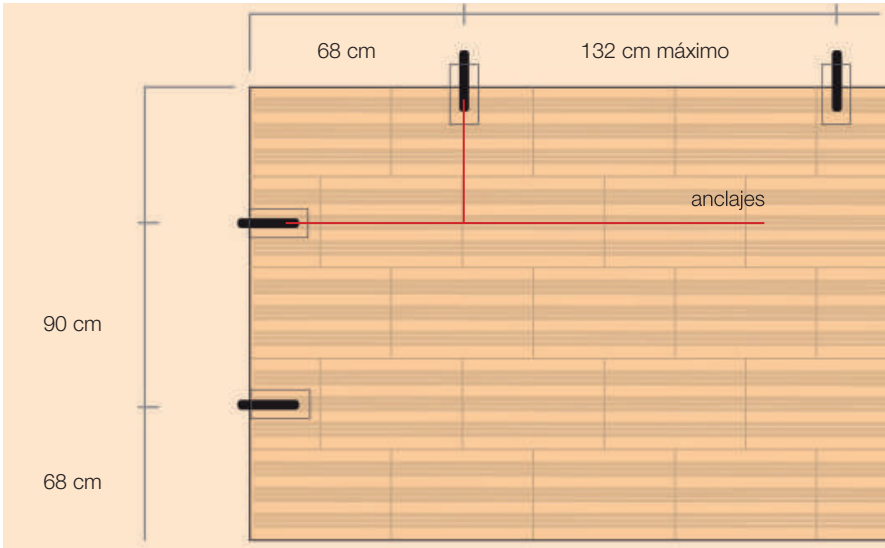

Anclajes en muros laterales

Separaciones entre anclajes

Cuando nos encontramos con cielo entramado, se deben colocar refuerzos en el mismo plomo del tabique. Para ello se requiere una pieza de madera de 2" x 4", en la cual se fijan los anclajes anteriormente descritos. Si la plancha de yeso cartón del cielo se va a instalar posterior a la tabiquería, se recomienda que el tabique tenga que quedar pasado al menos 10 cm por sobre las planchas de yeso cartón.

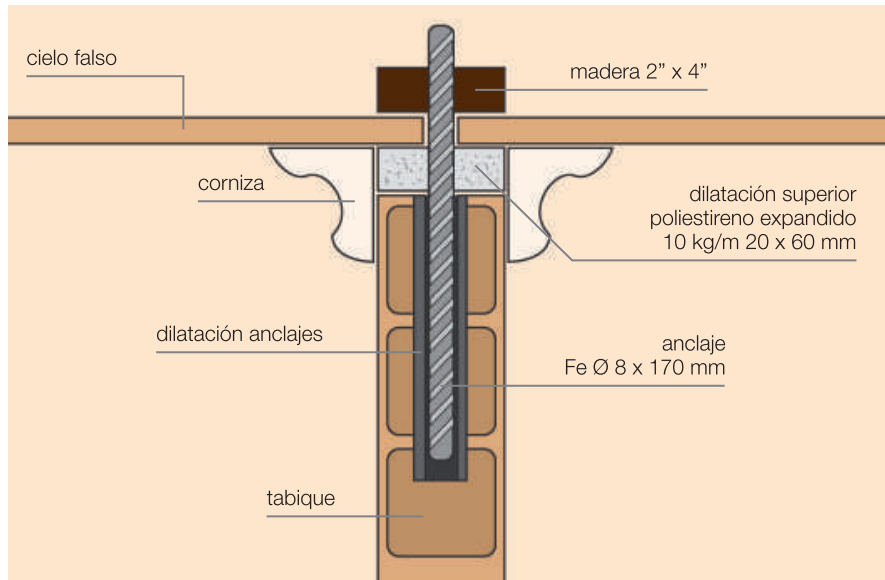

Refuerzo para cielo entramado

B. Dilatación de los Anclajes

Todos los anclajes deben quedar dilatados. Para ello se utiliza una manga, la cual puede ser de poliestireno expandido, de espuma elastomérica o bien un tubo de PVC tipo conduit de 16 mm. El largo de la manga o tubo debe ser de 150 mm. Como mínimo la manga debe sobrepasar al anclaje en 20 mm.

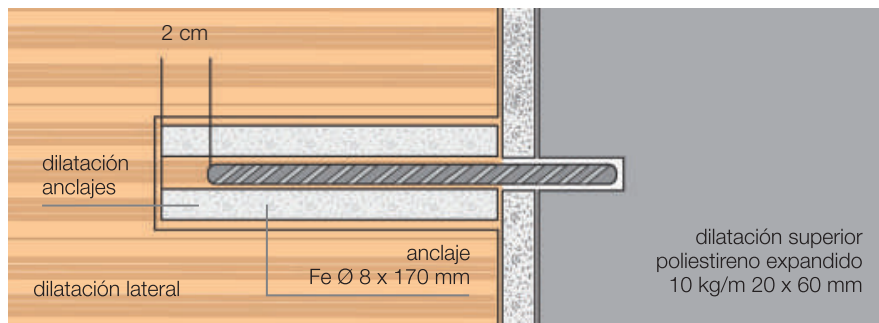

Medidas de la manga de poliestireno



Importante: La intersección perpendicular de 2 tabiques reemplazará un anclaje superior. Para tabiques libres de largo mayor a 1,2 m se deberá instalar un perfil de término con sus respectivas dilataciones.

C. Instalación de las Reglas Metálicas

Una vez instalados y protegidos los anclajes, se procede al posicionamiento de las reglas verticales. Ellas nos servirán como guía para el Tabelón.

Con la ayuda de un nivel de mano, se colocan las reglas siguiendo el trazado de la tabiquería (uniendo trazado inferior y superior), cuidando el aplome de éstas. Para el alineamiento de las reglas metálicas, se utiliza una lienza o una regla de aluminio. Las reglas no pueden estar a más de 88 cm de separación entre ellas.

Esta etapa es fundamental en la rapidez y eficiencia de la instalación del Tabelón. La esencia de este sistema de tabiquería de grandes dimensiones reside en obtener una elevada planeidad de acabado, con tiempos de instalación moderados. Estos resultados son posibles sólo si las reglas han sido colocadas con precisión, de manera que el levantamiento del tabique resulte más fácil.



D. Preparación del Pegamento

El pegamento que se utiliza es en base a yeso y sirve para pegar los bloques cerámicos, las huinchas de polietireno y como adhesivo de plancha de yeso cartón. Además, se utiliza para tapar cualquier sacado del tabique, las ranuras para los ductos eléctricos, pegado de tarugos y fijación de marcos de puertas.

Este producto se prepara en una batea, a razón de 19 lts de agua por un saco de pegamento de 30 kg. Primero se agrega el agua y luego espolvorea manualmente el pegamento sobre el agua hasta que se formen pequeñas islas. Deje reposar 3 minutos.

Finalmente se revuelve la mezcla hasta obtener una pasta homogénea. Este pegamento permite alrededor de 40 minutos de trabajo antes de que éste comience a fraguar.



E. Instalación de las Dilataciones

Como dilataciones se utilizan huinchas de poliestireno expandido de 1000 x 60 x 20 mm, permitiendo separar el Tabelón de los elementos estructurales.

Las huinchas se pegan de forma continua con el pegamento en base a y eso que se utilizará en la construcción de todo el tabique.

Si algunos elementos estructurales se intersectan con el tabique, también tiene que existir dilatación entre ellos.

Las dilataciones inferiores de poliestireno expandido deben ser de alta densidad (30 kg/m³) y las dilataciones laterales y superiores deben ser de poliestireno expandido de baja densidad (10 kg/m³).



F. Pegado de la Primera Hilada

Para el pegado de la primera hilada se aplica pegamento sobre las huinchas de poliestireno y en la parte inferior del tabique. Las piezas deben presionarse lateralmente para conseguir una adecuada penetración del pegamento.

G. Pegado de las Hiladas Sucesivas

Las hiladas siguientes tienen que partir con una media pieza de Tabelón, de modo que la distancia entre dos juntas verticales sea aproximada $\frac{1}{2}$ longitud de la placa. Las piezas deben presionarse lateralmente entre sí, para conseguir una adecuada penetración del pegamento de yeso en los alvéolos horizontales. Con ello se logra un correcto trabado de las piezas.

En caso de encuentro con muros y vano, la traba mínima podrá ser de hasta 11 cm ($\frac{1}{4}$ de pieza).

A medida que aumenta la altura del tabique puede ser necesario sujetar las placas a las reglas metálicas mediante fierros de construcción en forma de U o pinzas sargento, para evitar desvíos en el tabique. De todas maneras hay que verificar constantemente con una regla la correcta alineación y planeidad del tabique.

El pegamento de yeso tiene que rebosar uniformemente por las juntas. En la última hilada se permite una separación entre tabelón y dilatación superior de máximo 30 mm. El pegamento sobrante deberá ser retirado (esto para lograr una adecuada terminación posterior).

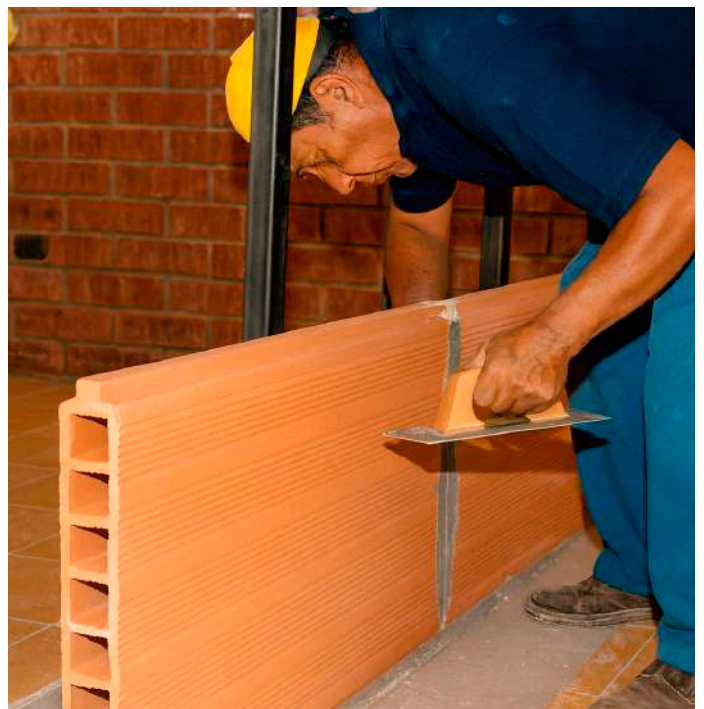

H. Dinteles

Los dinteles se ejecutarán con una pieza de Tabelón fabricada especialmente para estos efectos. Este elemento tendrá un apoyo mínimo de 7 cm a cada lado del vano. El vano máximo que podrá cubrir esta pieza será de 95 cm. (fig.1)

Para vanos superiores se deberá usar un elemento de refuerzo, que podría ser un perfil metálico, sobre el cual se coloquen y se apoyen los elementos Tabelón que conformen el dintel. (fig.2)

Los vértices deberán tener una huincha de fibra 10 x 30 cm colocando en sentido perpendicular al posible esfuerzo de corte. Este elemento de refuerzo deberá apoyarse a cada lado del vano a una distancia no menor al 10% de la longitud del vano. (fig.3)

Para vanos contiguos, separados por un tabique perpendicular, se puede colocar un refuerzo que cubra la luz de ambos vanos, apoyándose en el tabique intermedio, conformando el dintel y colocando los elementos Tabelón sobre este refuerzo. Igual a lo especificado anteriormente, el refuerzo se debe apoyar a cada lado de los vanos, también a una distancia no menor al 10% de la longitud de cada vano. (fig.4)

(fig.1)

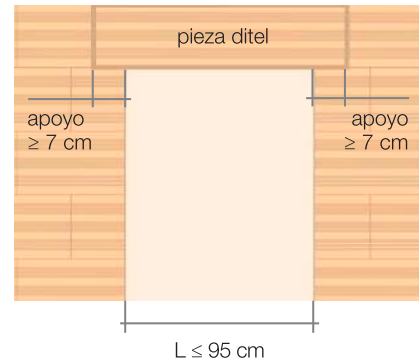

(fig.2)

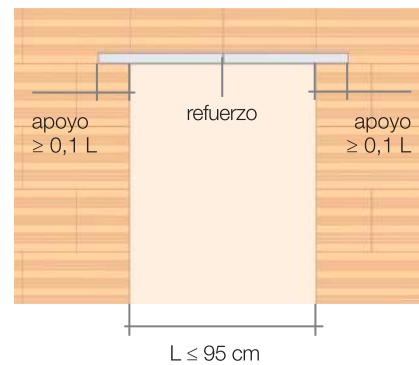

(fig.3)

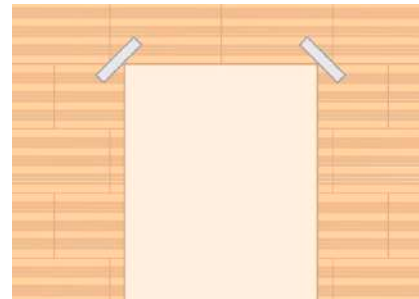

(fig.4)

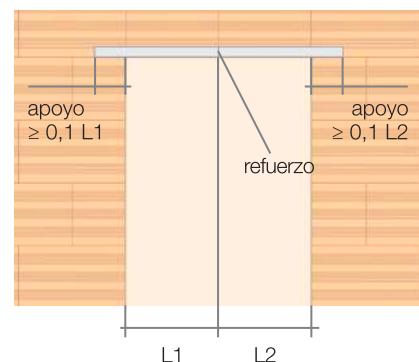

I. Tabique con Borde Libre

Si se produce un tabique con borde libre, es altamente recomendable rematar ese borde con un perfil metálico de características similares a las del esquinero, o bien con el mismo esquinero, de manera de darle mayor rigidez al borde, atendiendo a que no cuenta con anclajes laterales, lo que podría significar mayores deformaciones. Este perfil se deberá anclar al borde del tabique con al menos tres “espárragos” en la altura del tabique, soldados al perfil y que se introduzcan en los huecos del Tabelón a una profundidad de 12 a 15 cm, afianzándolos con el pegamento en base a yeso.

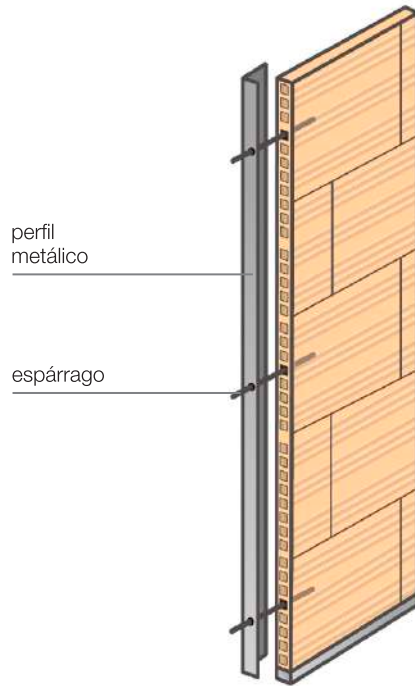

J. Fijación de los Marcos de Puerta

A continuación se explicará cómo se fijan los marcos de las puertas, distinguiendo entre los de madera y metálico.

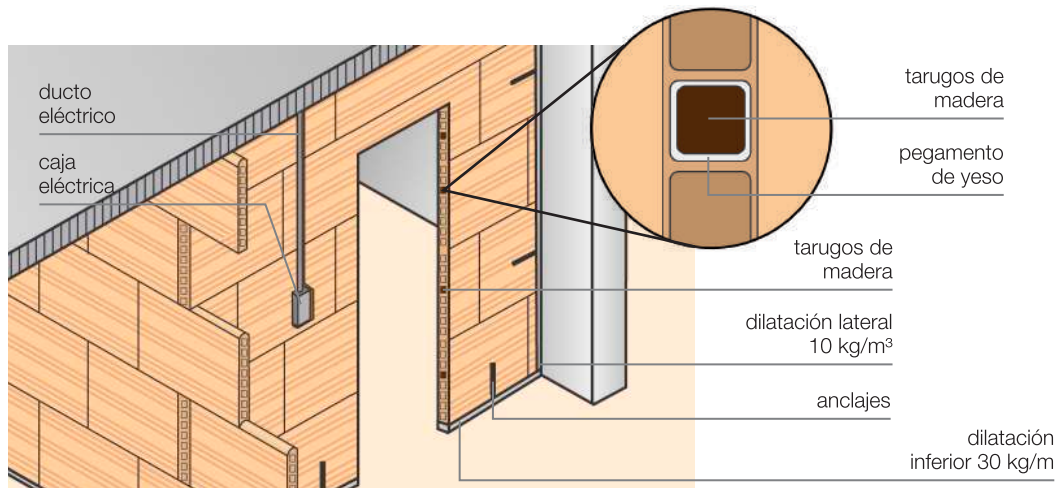

Marco de madera

Para la instalación de los marcos de madera, se insertan tarugos de madera por los huecos horizontales que tiene la pieza cerámica, fijándolos con el mismo pegamento en base a yeso. Las medidas recomendadas de los tarugos son de 45 x 40 x 40 mm (mínimo 3 tarugos por lado).

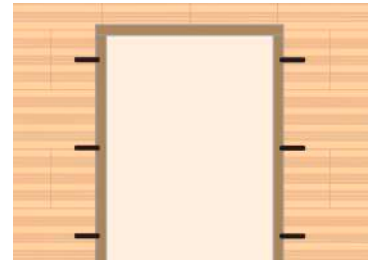

Pre marco de madera

Se instala previo a la ejecución del tabique. La unión del premarco al tabique se realiza mediante anclajes (clavos), en un calado que se rellena posteriormente con pegamento. Se requiere 3 a 4 anclajes en cada lateral de puerta.

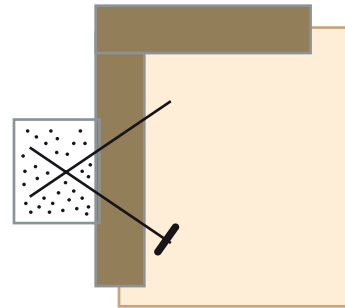

Marco metálico

Los marcos metálicos tienen que estar instalados antes de empezar con el tabique. Esto con la idea de embutir el bloque dentro del marco metálico con pegamento en base a yeso. El marco tiene que tener al menos dos capas de anticorrosivo.

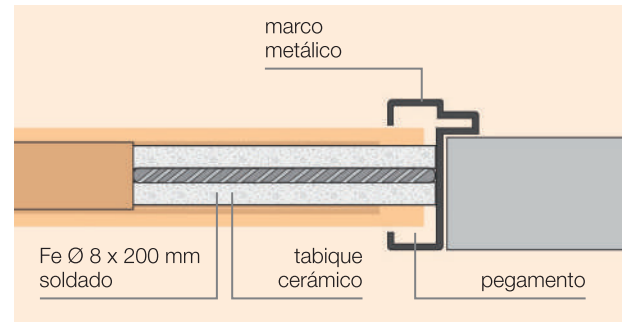

K. Calado del Muro para Instalaciones

Después de 24 horas de haber sido instalado el tabique cerámico, el Tabelón estará listo para recibir otras instalaciones. Una vez que ha transcurrido ese periodo, se procede a calar el muro para colocarle electricidad, agua potable, calefacción, etc.

Para llevar esto a cabo, se debe marcar la posición de los ductos y cajas en primer lugar. Luego con la caladora de muros se realizan los cortes en el tabique de forma vertical u horizontal, evitando ranuras diagonales.

Una vez instalados los ductos dentro de los calados, estos se cubren con el mismo pegamento en base a yeso utilizado para el parado del tabique, de manera de no debilitar el muro.



Las ranuras no se hacen en forma arbitraria, es muy importante tener en cuenta ciertas consideraciones:

- No se permite hacer ranuras que coincidan con las juntas horizontales de los tabiques ni a menos de 10 cm de éstas.
- Las ranuras verticales se separarán al menos 15 cm de las uniones entre piezas y de los elementos estructurales.
- Cuando se tenga que calar el tabique por ambas caras, éstas tienen que estar a una distancia mínima de 50 cm.
- No realizar calados en dirección diagonal.

L. Encuentro entre Tabiques

Los tabiques pueden encontrarse en L o en T.

Encuentro en L

Para los encuentros en L, se colocan las piezas cerámicas de manera alternada para obtener una mayor consistencia del tabique, tal como se muestra en la siguiente figura.

Para ello será necesario sacar 6 cm del macho superior de la pieza.



Importante: No se recomienda instalar moquetas de dimensiones inferiores a 30 cm (excepto en prolongaciones de encuentros en L o en T).

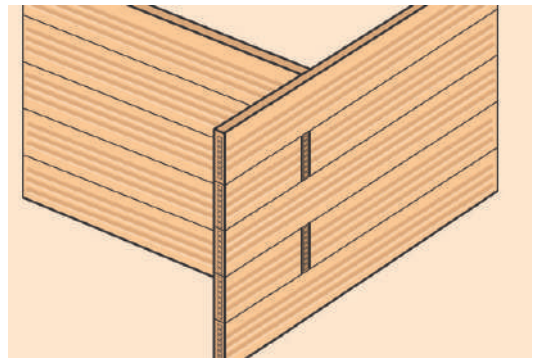
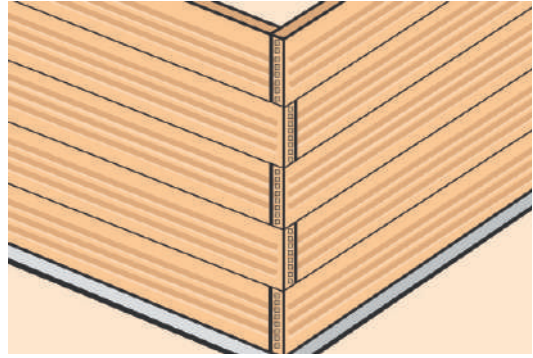

Encuentro en T

Para los encuentros en T, se traban alternadamente las hiladas del tabique. En la segunda y cuarta hilada se deja un espacio del espesor de la pieza cerámica y se encajan las piezas del tabique que forma la T. Si el tabique tiene una altura superior a los 2,3 m, se sigue trabando el encuentro hilada por medio.

Verificaciones Finales

Una vez terminada la etapa de montaje de las piezas cerámicas, se deben realizar las siguientes comprobaciones antes de revestir o enlucir el tabique:

- Comprobar el desplome del tabique: éste no puede ser superior a 10 mm en toda la altura de la vivienda (0,5 mm por metro lineal).
- Comprobar la planeidad del tabique: con una regla de 2 m de largo se comprueba que no exista ninguna diagonal con una diferencia superior a 10 mm entre el punto más hundido y el más saliente.
- Verificar la completa dilatación del tabique.

M. Acabados y Revestimientos

El tabique puede ser terminado con distintos revestimientos.

Para evitar fisuras en encuentros de dos materiales de distinta naturaleza, es importante colocar siempre una huincha de fibra de vidrio en las uniones del tabique con los muros estructurales, pasando por sobre las dilataciones.

Si se requiere evitar la colocación de la huincha de fibra de vidrio, es necesario dejar una cantería para inducir la fisura en dicha área. Si se requiere continuidad, se recomienda rellenar la cantería con un sello flexible acrílico.

Revestimiento con plancha de yeso cartón

Sobre la superficie del tabique, mediante llana dentada con dientes de 5 mm, se aplican cantidades iguales de pegamento y se esparce. Es imprescindible que la capa de pegamento sea uniforme para que la plancha de yeso cartón pegue perfectamente.

Para un mejor pegado de la plancha, con una regla metálica se le aplican golpes.

Las planchas tienen que estar dilatadas 10 mm respecto al piso, 15 mm respecto al cielo y 5 mm respecto a los muros.

En las planchas que coincidan con cajas eléctricas es necesario realizar el marcado y corte de éstas, tomando cuidado de que los cortes calcen perfectamente en su lugar.

Una vez pegada la plancha de yeso cartón, se procede al encintado de las juntas de las planchas y al pegado de las huinchas de fibra de vidrio en las uniones de los tabiques con los muros estructurales.

Enlucido con yeso

Antes de enlucir es importante pegar las huinchas de fibra de vidrio en las uniones del tabique con los muros estructurales.

El enlucido de yeso tiene que tener un espesor superior a los 5 mm por cara. En las esquinas de alto tráfico, a los 3 mm de espesor hay que pegar los esquineros metálicos. Luego se continúa con el enlucido hasta un mínimo de 5 mm por cara.

Para pintura

Durante el pegado de pieza se recomienda retirar el excedente del pegamento.

Dependiendo del tipo de terminación es posible aplicar directamente sobre el Tabelón un sellante y pintura de grano o pasta estuco (tapar ranuras del Tabelón) y posteriormente pintura deseada.

Para cerámica

Gracias a su superficie rasguñada, se puede aplicar revestimientos cerámicos directamente sobre el Tabelón.

Es importante hacer coincidir las palmetas con la junta de dilatación sin taparlas, para mantener la separación necesaria con los elementos estructurales. En caso de requerir continuidad, aplicar fragüe o un sello flexible impermeable.

Recomendación de tarugos para fijar cargas en el Tabique

A. Instalación de Objetos Livianos

Para objetos livianos se recomienda utilizar tarugos HILTI HUD de 8 mm o 6 mm dependiendo de la carga a la cual va a estar sometido.

Instrucciones de Uso

1. Se hace una perforación adecuada para el ancho del tarugo.
2. Se introduce en tarugo en el hoyo con la ayuda de un martillo.
3. Se inserta el tornillo y hay que atornillar hasta que el tarugo empiece a mostrar resistencia.

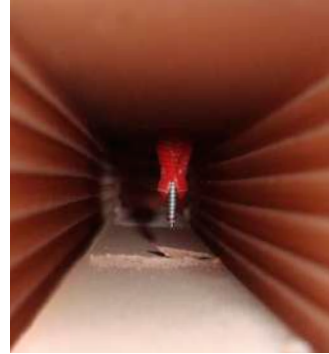

Tarugo HUD de 6 mm

B. Instalación de Muebles, Elementos de Cocina u otros Objetos de Peso Medio

Se utiliza un tarugo de nylon universal M 8 expansivo por deformación. El tarugo forma un nudo detrás de la pared.

Instrucciones de Uso

1. Se recomienda hacer la perforación en dos tiempos: primero ocupar broca de 6 mm y luego la broca de 10 mm (nunca utilizar el taladro en la posición de percusión).
2. Se introduce el tarugo con el martillo hasta que quede al ras con la pared.
3. Se posiciona el objeto que se desea fijar e introducir el tornillo con el ancho y largo recomendado por el fabricante.
4. Atornillar hasta que el tarugo ofrezca suficiente resistencia, de modo de expandir lo más posible el tarugo.

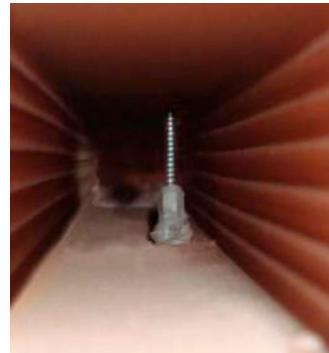

Tarugo nylon universal M 8

C. Instalación de Elementos Pesados

Para este tipo de cargas se recomienda utilizar tarugos químicos (HFX), para los cuales es necesario ocupar un tamiz de plástico, que posteriormente será llenado con el producto químico.

Instrucciones de Uso

1. Realizar una perforación en el tabique del diámetro necesario para introducir el tamiz.
2. Colocar el tamiz.
3. Preparar el cartucho del producto de fijación. Se instala en la pistola y se deja salir un poco de producto hasta ver una mezcla gris homogénea.
4. Inyectar la cantidad de producto que recomienda el fabricante.
5. Introducir el tornillo girando a favor del hilo. Si bien, estos tarugos sirven para el Tabelón sin importar si se encuentra enlucido o revestido con plancha de yeso cartón, hay que tomar en cuenta que este tabique tiene una mayor resistencia a las cargas que el tabique sólo o enlucido con yeso.



Tarugo químico (HFX)



Tamiz de 12 mm, tornillo de diámetro menor al interior del tamiz y químico de fraguado rápido.



Sistema HIT-MM Plus



-  Isidora Goyenechea 3120,
Piso 14 Las Condes.
-  +56 2 2750 5900
-  <http://www.ceramicasantiago.cl>
-  ventas@ceramicasantiago.cl
-  [ceramica_santiago](#)
-  [@ceramicasantiagoladrillos](#)